

E 16 AJ

BRAZO ARTICULADO



16 m
Altura máxima de trabajo

230 Kg
Capacidad Máxima sin restricciones

7,100Kg
Peso del equipo

Funcionamiento **100 % Eléctrico**



CARACTERÍSTICAS DESTACADAS



- Funcionamiento excepcional tanto en interiores como en exteriores.
- Supera hasta 30% de pendiente.
- Operación suave y silenciosa.
- Pantalla inteligente para visualizar el estado de la máquina y diagnóstico de fallas.
- La pluma principal y el brazo plegable están equipados con sensores de ángulo para reducir automáticamente la velocidad, operación simple y amigable.
- Tecnología de velocidad de dirección proporcional, para una conducción más segura sin giro de cola y máximo radio de giro.
- Apta para trabajo a cualquier altura geográfica.
- Kit de calentadores 220 V para climas fríos (opcional).





ELEVA TUS EXPECTATIVAS

Teléfonos: (+56) 2 2965 0340 (+56) 9 5647 0605
Email: contactoweb@alolift.com
www.alolift.com

 (+57) 6018759006
 (+57) 321 452 4742

 (+507) 398 8126
 (+507) 628 44431

 (+511) 711-0666

 (+54) 341 451 9040
 (+54) 9 341 397 1422

ESPECIFICACIONES TÉCNICAS



MODELO	E 16 AJ
Altura máxima de trabajo	16 metros
Altura máxima de la plataforma	14 metros
Capacidad de levante	230 Kg (2 personas)
Peso del equipo	7,100 Kg
Largo Estibado	7,6 metros A
Ancho Total	1,73 metros B
Altura Estibada	2 metros C
Distancia entre ejes	1,90 metros D
Rotación de la plataforma	160°
Rotación de la tornameasa	365°
Dimensiones de canasto (La x An x Al)	1,45 m x 0,85 m x 1,1m
Pendiente Superable	30%
Voltaje	12 V
Motor	Eléctrico
Baterías	8X6 V / 420 Ah
Velocidad del Viento Máxima	12.5 m/s
Tipo de Neumáticos	Rellenos - no marking uso interior - exterior

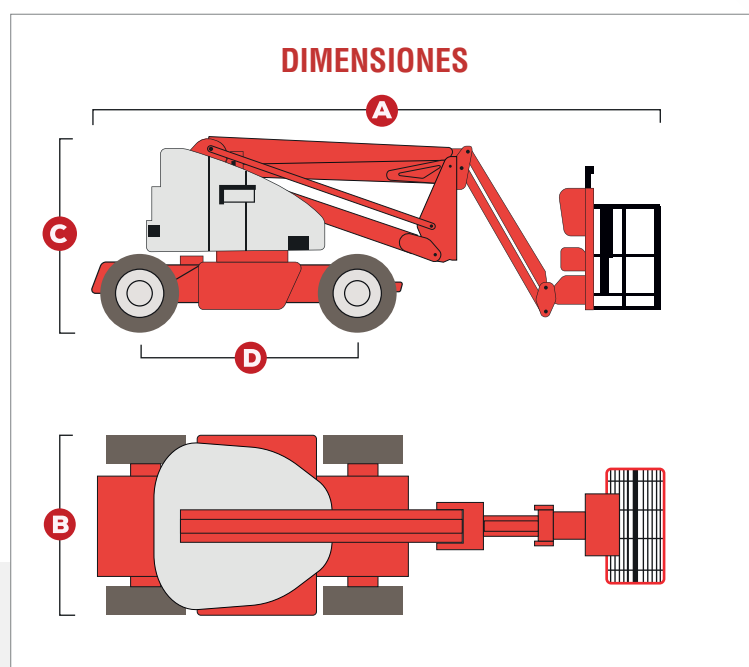
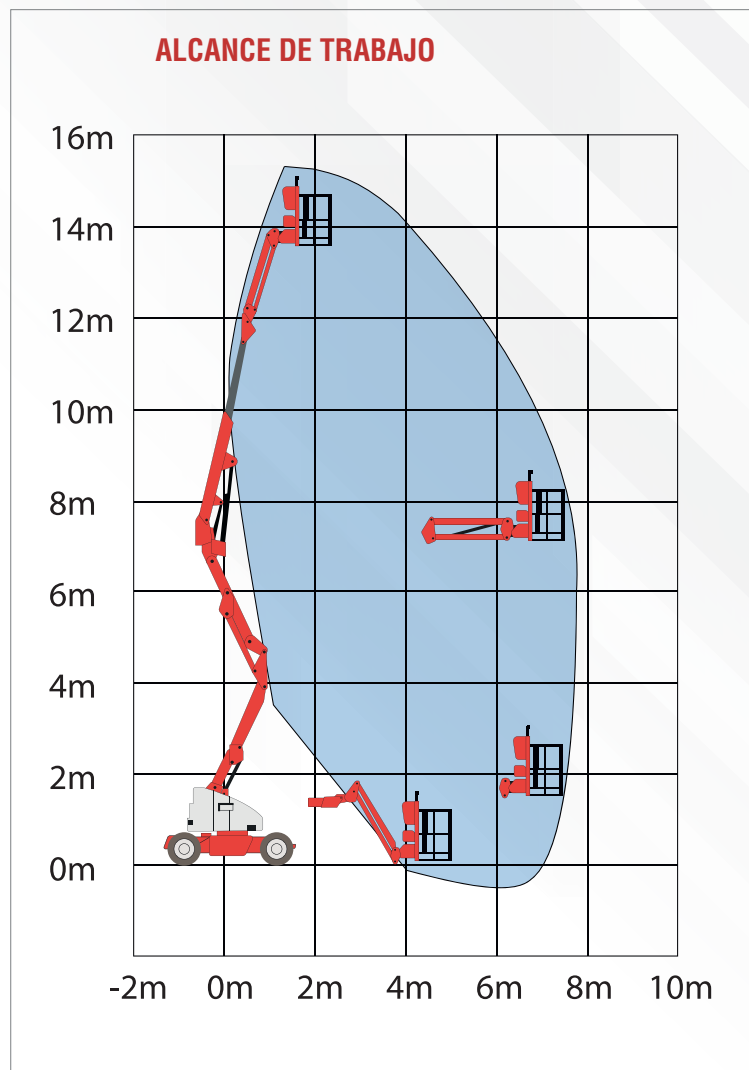

¿NECESITAS EQUIPOS?



WWW.ALOLIFT.COM