

25 AJ SPIDER

PLATAFORMA TIPO ARAÑA



25 m
Altura máxima de trabajo

200 Kg
Capacidad Máxima sin restricciones

3500 Kg
Peso de la máquina

Funcionamiento Eléctrico / Bencina

CARACTERÍSTICAS DESTACADAS

- Funcionamiento excepcional en interiores y exteriores.
- Ideal para trabajos en terrenos irregulares.
- Supera hasta 40% de pendiente.
- Operación eléctrica suave y silenciosa.
- Operación con motor a combustión en exteriores.
- Estructura compacta para mejor acceso a lugares estrechos.
- Sistema de tracción con orugas para desplazarse en todo tipo de terreno.
- Comando para movimientos suaves y precisos.



ELEVA TUS EXPECTATIVAS

Teléfonos: (+56) 2 2965 0340 (+56) 9 5647 0605

Email: contactoweb@alolift.com

www.alolift.com

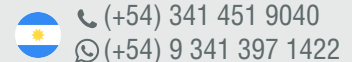
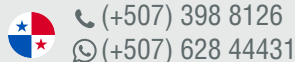
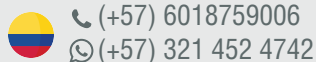

ESPECIFICACIONES TÉCNICAS



MODELO	25 AJ SPIDER
Máxima altura de trabajo	25 metros
Altura máxima de la plataforma	23 metros
Alcance horizontal	11,5 metros
Largo máquina	6,75 metros A
Ancho máquina	1,04 metros B
Altura máquina cerrada	2,05 metros C
Rotación	360°
Tamaño de la cesta	1,4 x 0,7 metros
Máxima capacidad de la cesta	200 Kilogramos
Velocidad del Viento Máxima	12.5 m/s
Peso Total	3500 Kilogramos

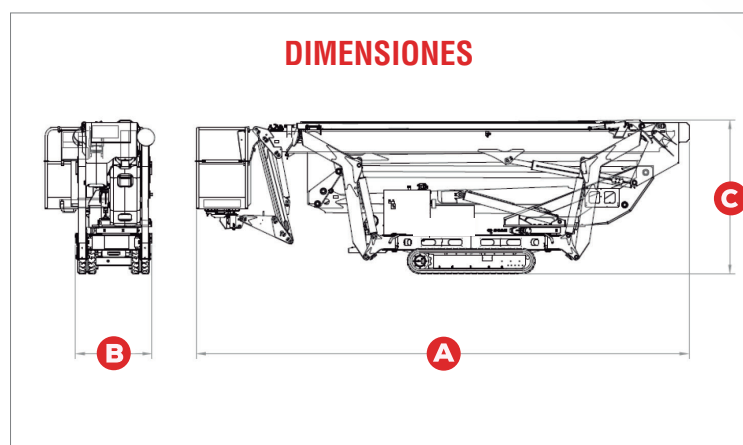
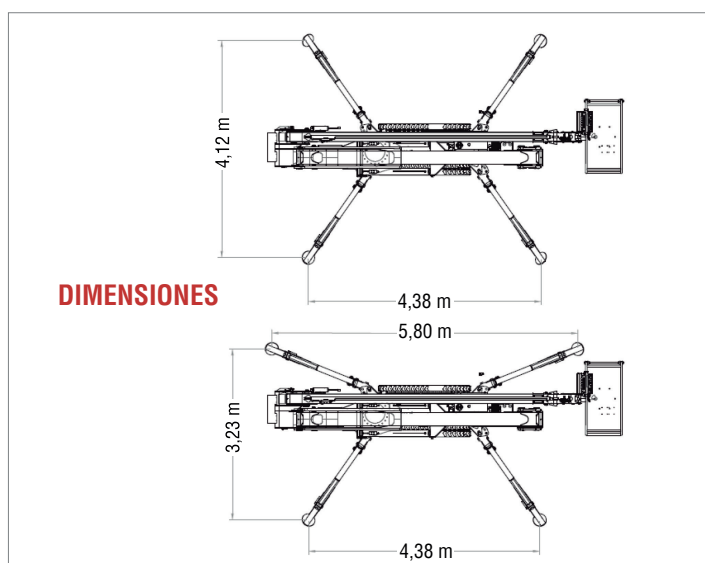
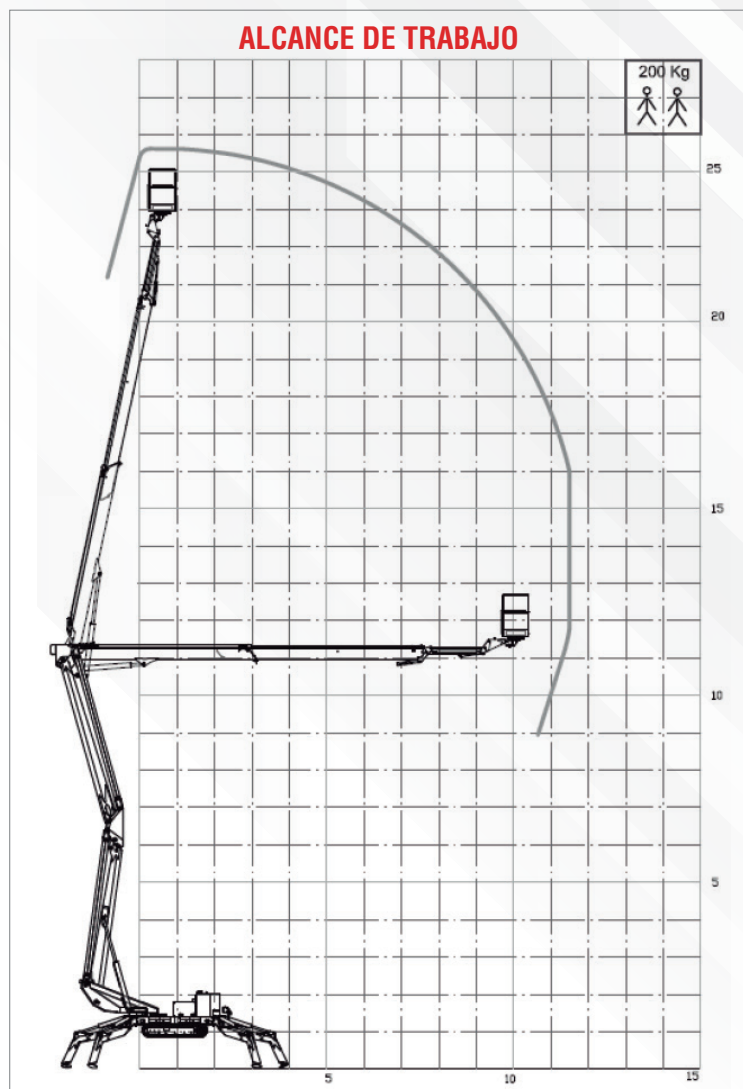

COTIZA EL TUYO AHORA

