

VAM 175-13 / 13 A

PLATAFORMA SOBRE CAMION



13,2 m

Altura máxima de trabajo



175 Kg

Capacidad Máxima sin restricciones



890 Kg

Peso de la máquina

EQUIPAMIENTO ESTADAR

- Energía hidráulica de emergencia.
- Bujes autolubricados en las articulaciones.
- Comandos independientes.
- Rotación continua e ilimitada de 360° sobre rodamiento.
- Sistema de nivelación de cesta con barras y cadenas.

EQUIPAMIENTO OPCIONAL

- Brazo superior con aislación hasta 46 KV rms. (ANSI A92.2-2001).
- Brazo inferior con aislación de chasis hasta 46 KV rms CA.



**ELEVA TUS
EXPECTATIVAS**



Teléfonos: (+56) 2 2965 0340 (+56) 9 5647 0605
Email: contactoweb@alolift.com
www.alolift.com



☎ (+57) 6018759006
☎ (+57) 321 452 4742



☎ (+507) 398 8126
☎ (+507) 628 44431



☎ (+511) 711-0666



☎ (+54) 341 451 9040
☎ (+54) 9 341 397 1422

ESPECIFICACIONES TÉCNICAS



MODELO	VAM 175-13 / 13 A
Máxima altura de trabajo	13,2 metros
Alcance horizontal	5,85 metros
Capacidad de la cesta	175 Kg
Tamaño de la cesta	0,57 x 0,72 x 1,05 m
Peso del equipo	890 Kg
Máximo momento de rotación	250 Kg
Ángulo de giro	360° continuos
Altura en transporte (sin chasis)	1,90 M
Longitud en transporte	5,80 M
Mínima distancia entre ejes del vehículo	3 M
Mínimo peso bruto del vehículo	3000 Kg

ALCANCE DE TRABAJO

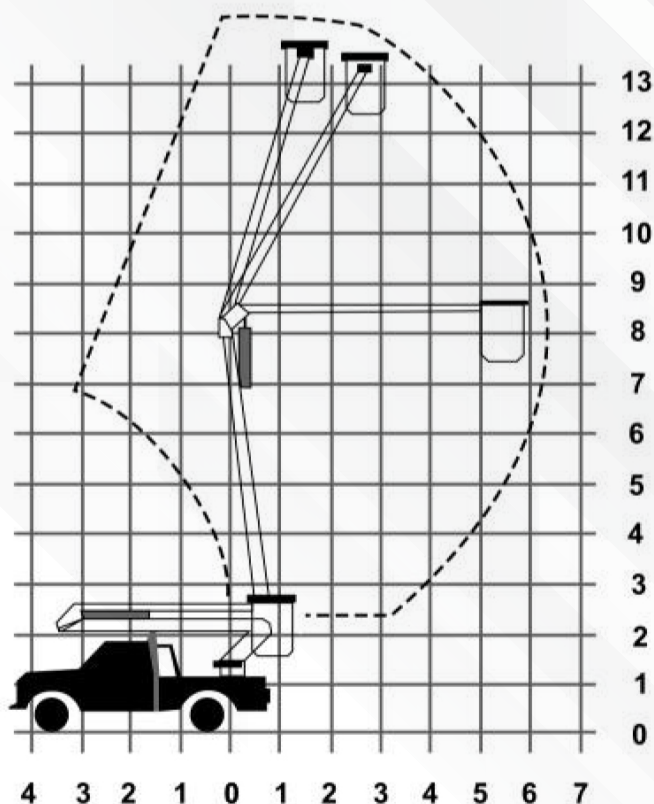

DIMENSIONES

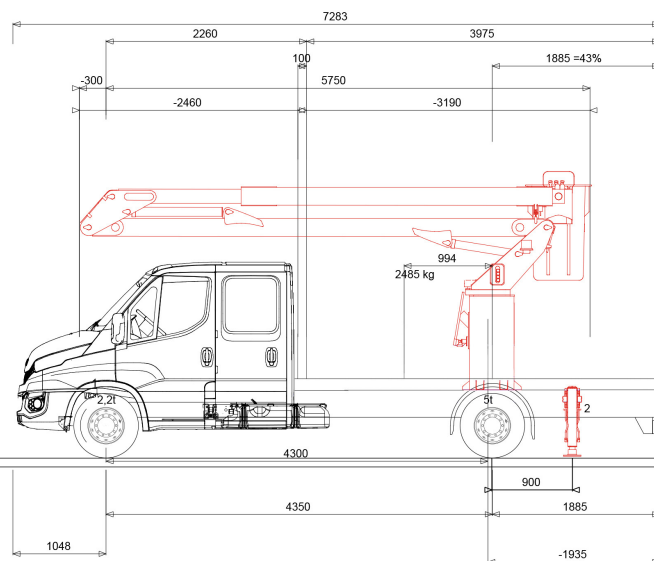

Sin carga	↑ 1632	↑ 2883	= 4515 kg
con carga	2200	4800	= 7000 kg
Max	2200	5000	= 7000 kg

¿NECESITAS EQUIPOS?



WWW.ALOLIFT.COM